



Bedienungsanleitung
Video-Wohnungsstation AVW203SE

Bedienungsanleitung - Video-Wohnungsstation AVW203SE

September 2020

GVS Deutschland GmbH & Co. KG
Westumer Str. 53-55
D-53489 Sinzig

Tel.: 02633-8800
Fax: 02633-7171
Email: info@gvs-deutschland.de
Internet: www.gvs-deutschland.de

Registergericht: Amtsgericht Koblenz
Registernummer: HRA 21275
Umsatzsteuer-Identifikationsnummer gemäß § 27a Umsatzsteuergesetz:
DE290761277

GVS ist eine eingetragene Marke beim Deutschen Patent- und Markenamt,
Register-Nr.: 30 2016 023 079

© Copyright 2020 by GVS Deutschland GmbH & Co. KG

Diese Arbeit ist urheberrechtlich geschützt. Die Verwendung außerhalb der beschränkten Grenzen des Urheberrechts ist ohne Zustimmung des Herausgebers nicht gestattet und strafbar. Dies gilt insbesondere für das Kopieren, Übersetzen, Mikrofilmieren sowie das Speichern und Verarbeiten in elektronischen Systemen. Alle Rechte vorbehalten.

Inhalt

1	Überblick.....	5
2	Technische Daten	6
2.1	Spezifikationen	7
2.2	Abmessungen	8
2.3	Anschlüsse	9
3	Topologie	11
4	Montage.....	12
5	Displaymenü- Basisfunktionen und Einstellungen.....	15
5.1	Bedienung	16
5.2	Bedienung im Standby	18
5.3	Türklingeln.....	19
5.4	Hausmeister-Ruf.....	20
5.5	Überwachung	21
5.6	Gegensprechanlage.....	22
6	Programmierung.....	23
6.1	Wohnungs-ID	24
6.2	Bildeinstellung.....	25

ACHTUNG!

1. Bitte vor starken Magnetfeldern, großer Hitze und Feuchtigkeit schützen.



2. Bitte die Geräte nicht stürzen oder mit harten Gegenständen bearbeiten.



3. Bitte die Geräte nicht mit lösungsmittelhaltigen Reinigern oder Feuchttüchern reinigen.



4. Bitte die Geräte nicht öffnen, Garantieverlust!

1 Überblick

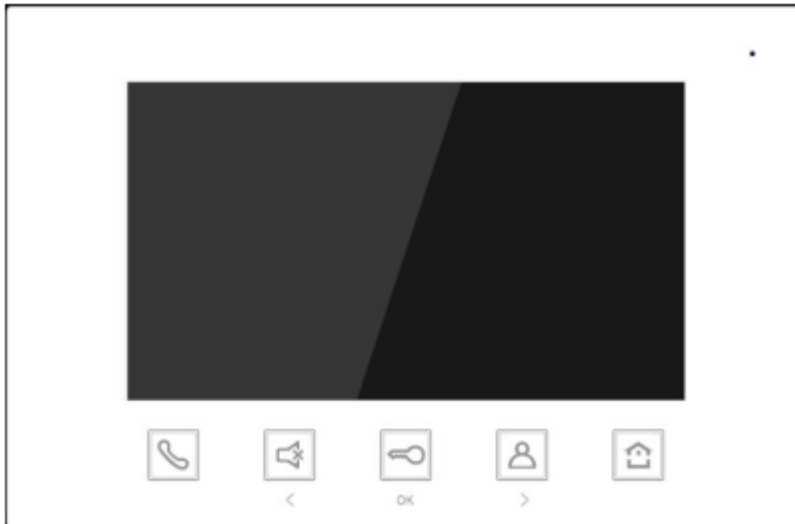

AVW203SE

Das Modell AVW203SE ist Bestandteil einer GVS 2-Draht Video-Türsprechanlage und hat den nachfolgenden Funktionsumfang:

- Interkom (Gegensprechanlage)
- Echtzeitüberwachung der Türstation
- Kombination von mehreren Wohnungsstationen in einer Wohnung
- Gegensprechanlage innerhalb einer Wohnung und Gegensprechanlage zwischen verschiedenen Wohnungen
- Etagenklingeltaster anschließbar

2 Technische Daten

2.1 Spezifikationen

Spannungsversorgung: DC 24~30V

Verbrauch: 30V \approx 15 mA

Arbeitsspannung: 30V \approx 200 mA

Display: 7" LCD

Auflösung: 800x480 px

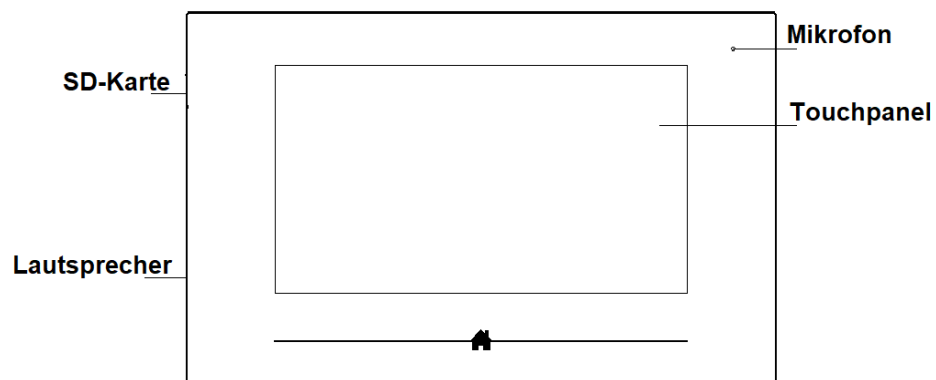

2.2 Abmessungen

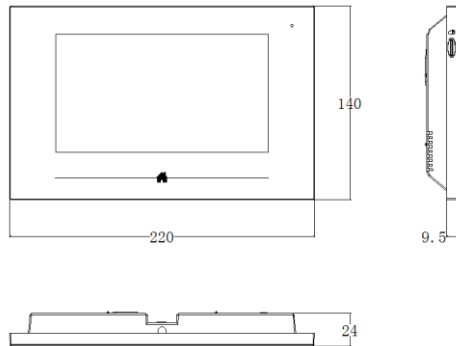

Breite: 220mm

Höhe: 140mm

Tiefe: 24mm

2.3 Anschlüsse

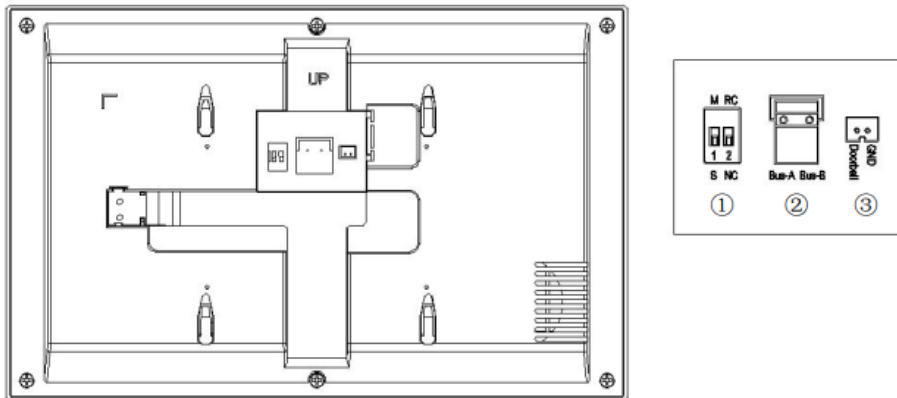

①

Dip-Schalter 1: Master-Slave Einstellung bei mehreren Wohnungsstationen in einer Wohnung (M = Master, S = Slave)

Dip-Schalter 2: Abschlusswiderstand.(ON für letzten Monitor in einer Reihe)

②

BUS1-A BUS1-B: Bus Interface 1; Eingang von Spannungsversorgung / Video-Distributor

BUS2-A BUS2-B: Bus Interface 2; Ausgang zur nächsten Wohnungsstation (bei Reihenschaltung)

③ Anschluss für Etagenklingeltaster

Hinweise:

- ① Der DIP-Schalter 2 des letzten Monitors in einer Reihe muss auf ON gestellt werden
- ② Bus Interface A und Bus Interface B werden zur Reihenschaltung verwendet
- ③ Beim Klingeln schaltet sich das Display der Hauptwohnungsstation (Master) automatisch ein, die Nebenstelle(n) (Slave) klingeln nur.

3 Topologie

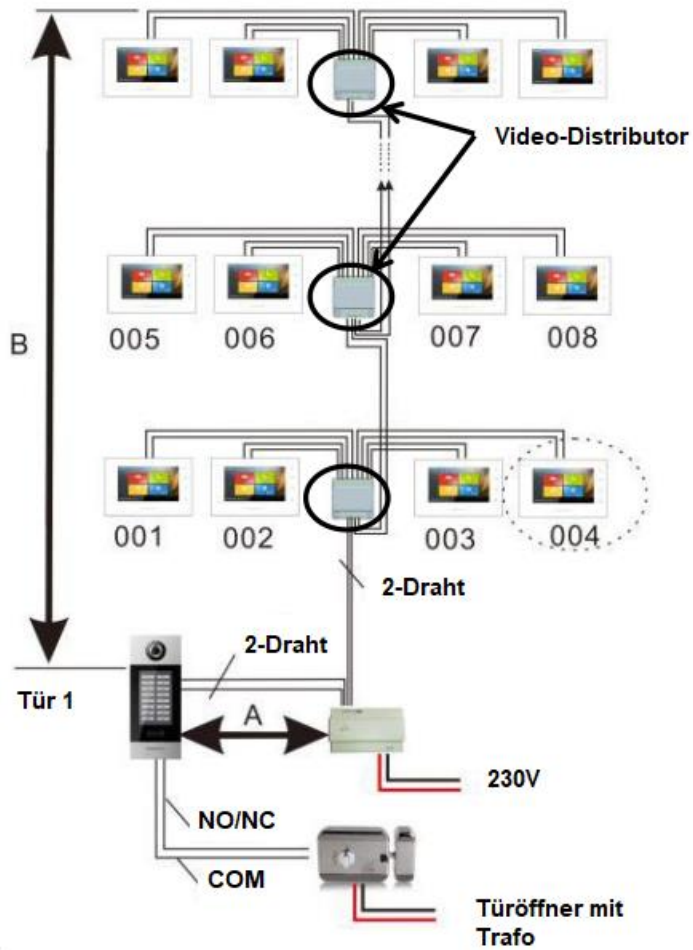

4 Montage

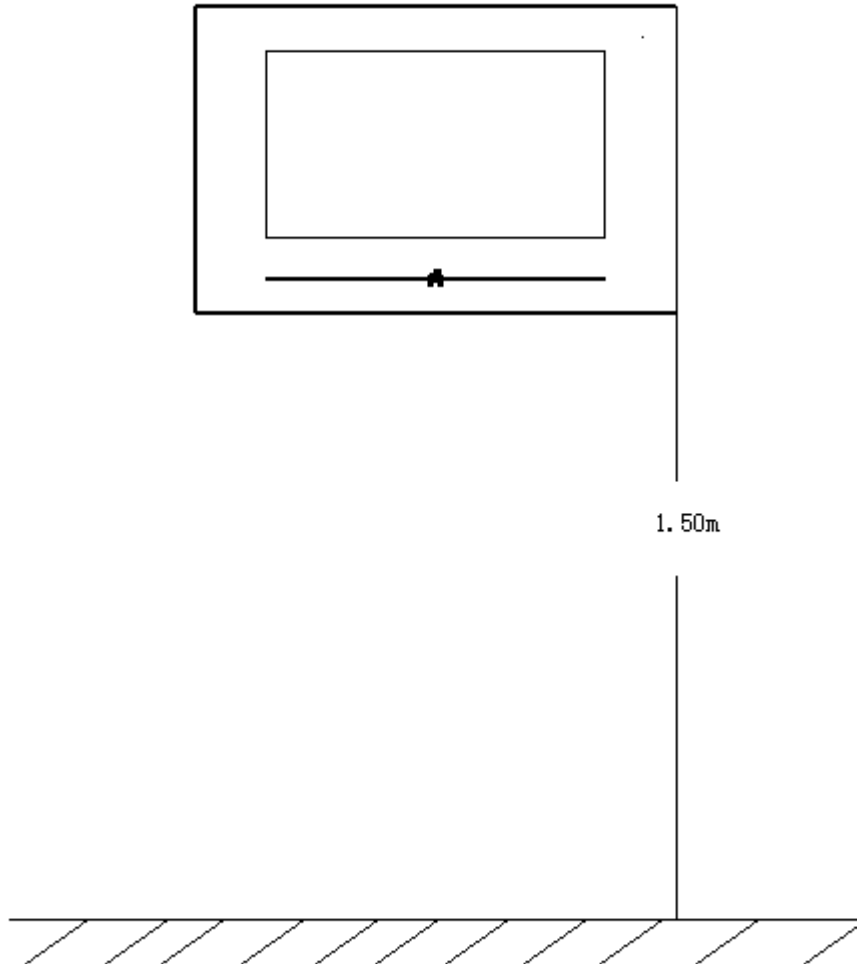

Empfohlene Einbauhöhe: 1,50 m ab Oberkante Fußboden

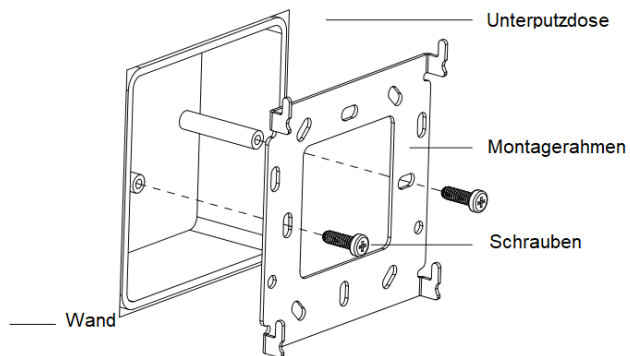

Richten Sie den Montagerahmen auf der Unterputzdose aus und fixieren Sie ihn mittels der mitgelieferten Schrauben.

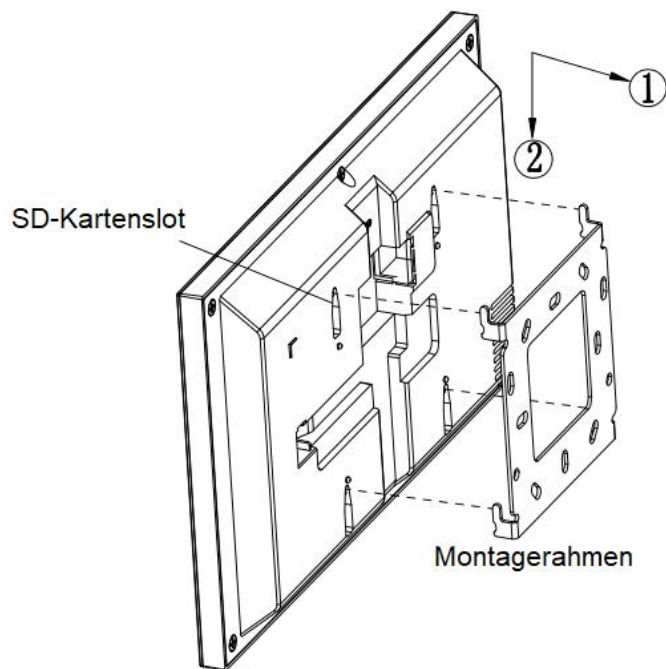

Schließen Sie die benötigten Kabel an und schieben Sie die Wohnungsstation von oben auf den Montagerahmen, bis es einrastet.

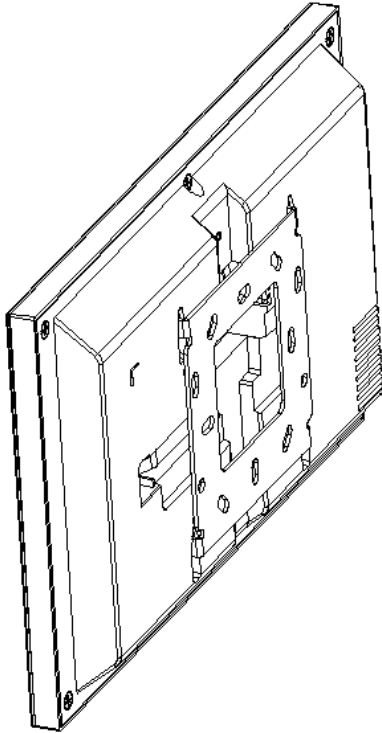

Nach fertiger Montage liegt der Montagerahmen flach an der Rückseite der Wohnungsstation an.

5 Displaymenü- Basisfunktionen und Einstellungen

5.1 Bedienung

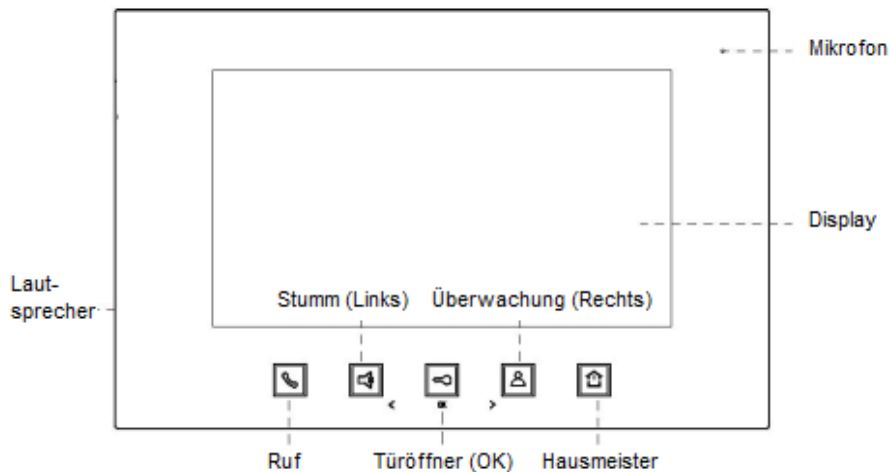

Im Standby haben die Sensortasten folgende Funktionen:

Ruf: Einschalten des Displays

Stumm (Links): Kurzer Tastendruck schaltet die Wohnungsstation stumm, langer Tastendruck (>3s) schaltet alle Wohnungsstationen der gleichen Wohnung stumm.

Türöffner (OK): Keine Funktion im Standby

Überwachung (Rechts): Aktiviert das Display und die Kamera der 1. Türstation

Hausmeister: Ruf an den Hausmeister (die Hausmeister-Station hat die ID 200, ist keine Station mit dieser ID im System, blinkt diese Taste)

Anzeigen: Alle Sensortasten sind im Standby schwach hinterleuchtet. Während der Bedienung sind die jeweiligen Tasten hell erleuchtet.



Diese Taste blinkt während des Klingelns (500ms), leuchtet während eines Gesprächs und blinkt für 5 Sekunden (200ms), wenn die Funktion nicht verfügbar ist.



< Leuchtet während der Stummschaltung, ansonsten
hintergrundbeleuchtet



OK

Leuchtet 5s nach der Türöffnung, ansonsten hintergrundbeleuchtet



>





Dauerhaft hintergrundbeleuchtet



Dauerhaft hintergrundbeleuchtet

5.2 Bedienung im Standby

Im Standby schaltet sich das Display aus und die Sensortasten sind hintergrundbeleuchtet





1. Drücken Sie die Taste  für 3 Sekunden zum Einstellen der Wohnungs-ID.
2. Ein kurzer Tastendruck bewirkt den Hausmeister-Ruf.
3. Kurzes Drücken der  Taste öffnet das Menü zum Gegendialog mit anderen Teilnehmern.
4. Die  OK Taste hat keine Funktion im Standby.
5.  < Leuchtet während der Stummschaltung rot und ist ansonsten hintergrundbeleuchtet
6. Ein kurzer Tastendruck auf  > schaltet das Display und die Kamera der ersten Türstation ein. Während der Überwachung blinkt die Taste.

5.3 Türklingeln

Ablauf:

Betätigen der Türklingel -> Gesprächsannahme -> Türöffnen -> Gesprächsende



1. Klingeln an der Türstation
2. Bewohner nimmt das Gespräch durch Drücken der Taste  an.
3. Bewohner öffnet die Tür durch Drücken der Taste  . 5 Sekunden danach wird das Gespräch automatisch beendet.
4. Durch Drücken der Taste  kann bei Klingeln, im Überwachungsmodus oder während eines Gesprächs eine zweite angeschlossene Tür geöffnet werden.
5. Erneutes Drücken der Taste  beendet das Gespräch.

5.4 Hausmeister-Ruf

Ablauf:

Ruf der Hausmeisterstation -> Gespräch -> Türöffnen ->
Gesprächsende







Im Standby wird durch Drücken der  Taste der Hausmeister-Ruf (ID 200)

5.5 Überwachung

Ablauf:





Überwachung > Gespräch/Türöffner > Ende der Überwachung

1. Starten der Überwachung durch Drücken der Taste  > . Bei mehreren Türstationen bewirkt erneutes Drücken der Taste  > die Umschaltung zu weiteren Türstationen.
2. Während der Überwachung kann mit der Taste  das Gespräch mit einem Besucher aufgenommen werden. Erneutes Drücken der Taste  beendet das Gespräch.

5.6 Gegensprechanlage

Im Standby wird durch Drücken der Taste  die Interkomfunktion aufgerufen.



1. Durch Drücken der Taste  > (Auf) wird die Stationsnummer erhöht, durch Drücken der Taste  < reduziert.
2. Die Auswahl wird mit der Taste  OK (OK) bestätigt und es klingelt bei der Gegenstelle.
3. Mit der Taste  wird die Funktion beendet.





6 Programmierung

6.1 Wohnungs-ID

Halten Sie innerhalb von 60 Sekunden nach Verbinden mit der

Stromversorgung die Taste  für 3 Sekunden gedrückt. Es ertönt ein langer Ton und es erscheint die Anzeige der Wohnungs-ID.









1. Durch Drücken der Taste  (Auf) wird die Stationsnummer erhöht, durch Drücken der Taste  reduziert.
2. Die Auswahl wird mit der Taste  (OK) bestätigt.
3. Die Taste  beendet die Programmierung.

6.2 Bildeinstellung

Die Betätigung der Taste  während des Klingelns, während eines Gesprächs oder während der Überwachung zeigt das Einstellungs­menü.



1. Durch Drücken der Tasten  (Auf) oder  (Ab) wählen Sie zwischen Helligkeit, Kontrast und Farbe. Die Auswahl wird mit der Taste  (OK) bestätigt
2. Nun erfolgen die Einstellungen mit den Tasten  (Auf) und  (Ab).
3. Mit der Taste  wird das Einstellungs­menü beendet.
4. Erfolgt keine Eingabe innerhalb von 5 Sekunden, wird das Einstellungs­menü automatisch beendet.

GVS Deutschland GmbH & Co. KG

Westumer Str. 53
53489 Sinzig
Deutschland

 Tel: +49 (0) 2633-8800

 Fax: +49 (0) 2633-7171

 info@gvssmart.de

 gvssmart.de

 facebook.com/gvssmartde

 instagram.com/gvssmartde

 youtube.com/gvssmartde